

三菱電機HG-KN73(B)J伺服馬達外型尺寸圖

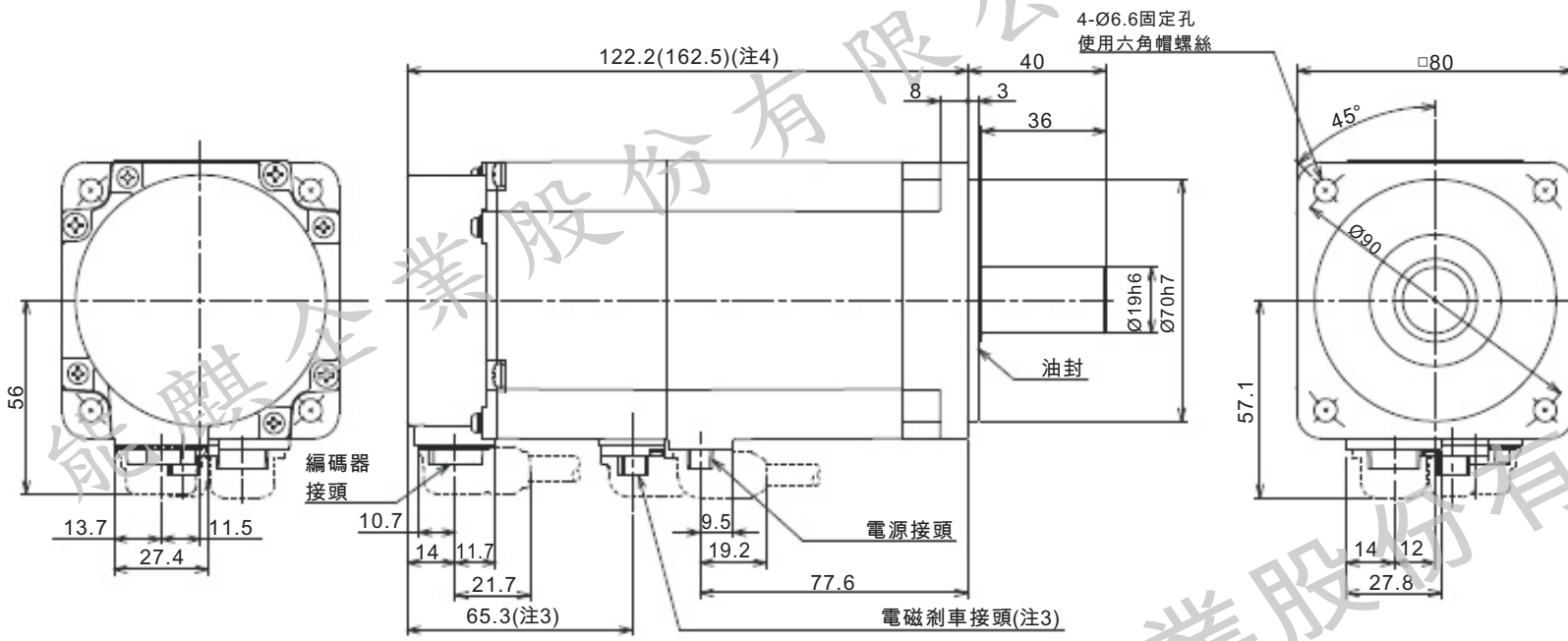

電源接頭

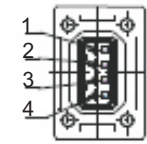

Pin No.	信號名稱
1	⊕ (PE)
2	U
3	V
4	W

電磁剎車接頭(注2)

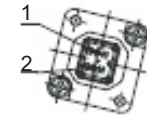

Pin No.	信號名稱
1	B1
2	B2

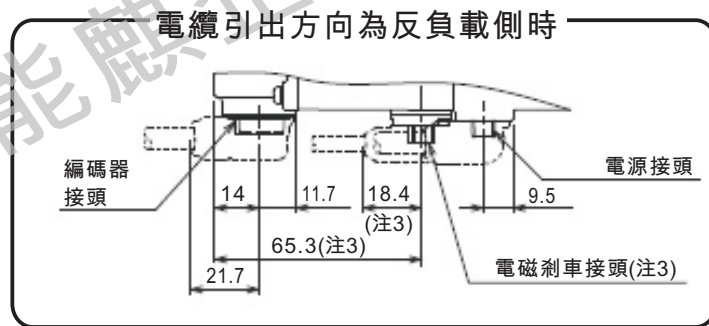
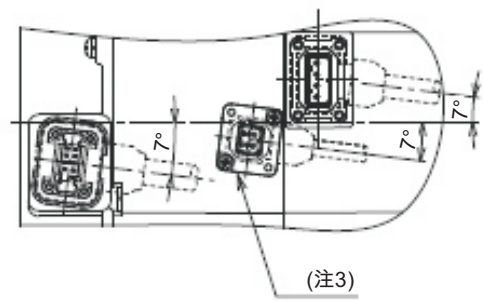

- 注) 1. 沒有公差的尺寸將視為一般公差。
 2. 電磁剎車端子(B1,B2)沒有極性。
 3. 馬達含有電磁剎車時。
 4. ()內的數值是馬達含有電磁剎車時。
 5. 與連接負載時請使用聯軸器。

(單位: mm)

